

### 1 – Présentation des contextes tardifs

Les niveaux tardifs de la parcelle de la *Schola del Traiano* ont été fortement perturbés par les fouilles de 1938-1939, avant d'être plus amplement documentés dans le cadre du projet des Prof. J. M. Moret (Univ. Lumière Lyon 2) et Th. Morard (Univ. de Liège). Les fouilles de cette parcelle ont livré, pour les ensembles tarso-antiques, 3711 tessons de céramique pour un total de 283 individus. L'étude céramologique et stratigraphique a permis de séparer la majorité de ces différents ensembles en deux phases distinctes, représentées chacune par un ensemble-clé. La phase 1, datée du début du V<sup>e</sup> siècle, comporte pour son ensemble principal 1476 tessons représentant 108 individus (le compte s'élève avec les ensembles assimilés à 2957 tessons pour 201 individus). Elle concerne le comblement des canalisations suite à l'abandon de la parcelle par ses propriétaires. La phase 2, datée du milieu du V<sup>e</sup> siècle, comporte un ensemble plus restreint comptant 405 tessons pour 44 individus (les autres contextes montent le total à 512 tessons pour 57 individus). Ce matériel provient du comblement des structures tardives liées à la phase de spoliations de la parcelle.

Une partie de la céramique restante provient de couches liées à l'occupation de la parcelle pour des activités artisanales (123 tessons pour 13 individus), dont la chronologie reste difficile à assurer. Enfin, les derniers contextes n'ont pu être classés avec certitude dans l'une ou l'autre de ces phases (119 tessons pour 12 individus).

Seuls les deux premiers horizons, en particulier leurs contextes-clé, seront développés ici.

	Phase 1 (NMI)	Phase 1 (%)	Phase 2 (NMI)	Phase 2 (%)	Artisan. (NMI)	Artisan. (%)	Ind. (NMI)	Ind. (%)	Total
ARS	36	17,9	10	17,5	4	30,8	2	16,7	52
CVR	2	1	0	0	0	0	0	0	2
CC	15	7,5	11	19,3	0	0	2	16,7	28
MO	4	2	0	0	0	0	0	0	4
RUA	62	30,8	26	45,6	5	38,5	5	41,7	98
AM	57	28,4	8	14	2	15,4	2	16,7	69
OP	10	5	0	0	0	0	0	0	10
DIVERS	5	2,5	1	1,8	1	7,7	0	0	7
Résiduel	10	5	1	1,75	1	7,7	1	8,3	13
<b>Total</b>	<b>201</b>	<b>100</b>	<b>57</b>	<b>100</b>	<b>13</b>	<b>100</b>	<b>12</b>	<b>100</b>	<b>283</b>

Fig. 1 - Répartition de la vaisselle en céramique par phases.

### 2 – Quantifications par catégories : comparaison des ensembles-clé des phases 1 et 2

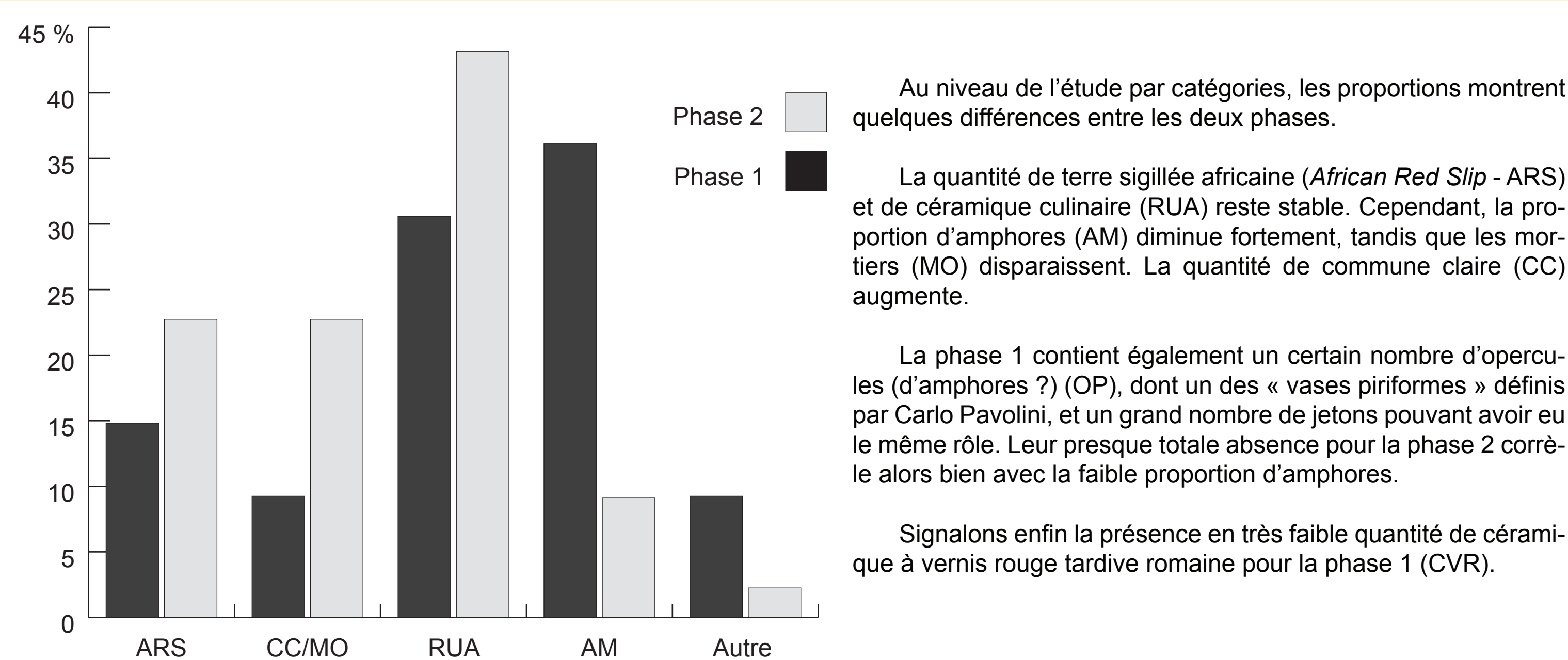

Fig. 2 – Proportions par catégories au sein des contextes-clé des phases 1 et 2 (selon le NMI).

### 3.1 – Les formes : la terre sigillée africaine

La terre sigillée africaine présente certaines formes communes aux deux phases. D'autres sont des variantes d'une même forme, attestant leur évolution entre le début et le milieu du V<sup>e</sup> siècle.

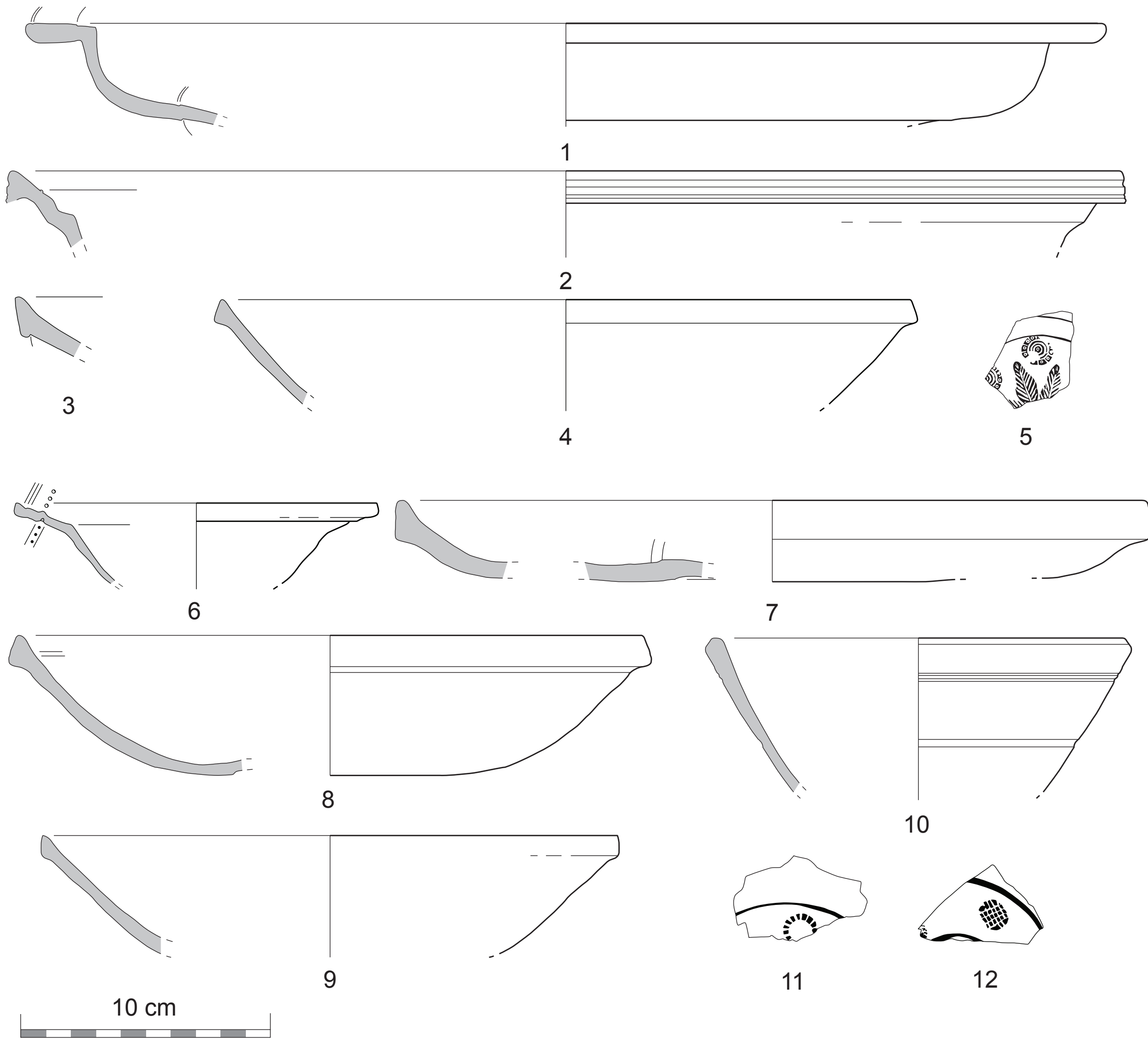

Fig. 3 : Terre sigillée africaine :

- Phase 1 : 1. Hayes 59 / 2. Forme hybride Hayes 67/82-4 / 3. Hayes 61A/B4 / 4. Hayes 61/80 / 5. Motifs Hayes 3 et 32.

- Phase 2 : 6. Hayes 72B / 7. Hayes 61A/B3 / 8. Hayes 61C / 9. Hayes 80B / 10. Hayes 81B / 11. Motif Hayes 41 / 12. Motif Hayes 70B.

### 3.2 – Les formes : la commune claire

Pour la commune claire, la diminution quantitative de la phase 1 vers la phase 2 marque aussi la présence d'un nombre plus important de formes fermées. Nous assistons en outre à la disparition des mortiers. Cette transition, mise en rapport avec la forte diminution du nombre d'amphores, pourrait notamment s'expliquer par l'orientation vers un marché plus local mieux adapté au statut précaire des nouveaux occupants de la parcelle.

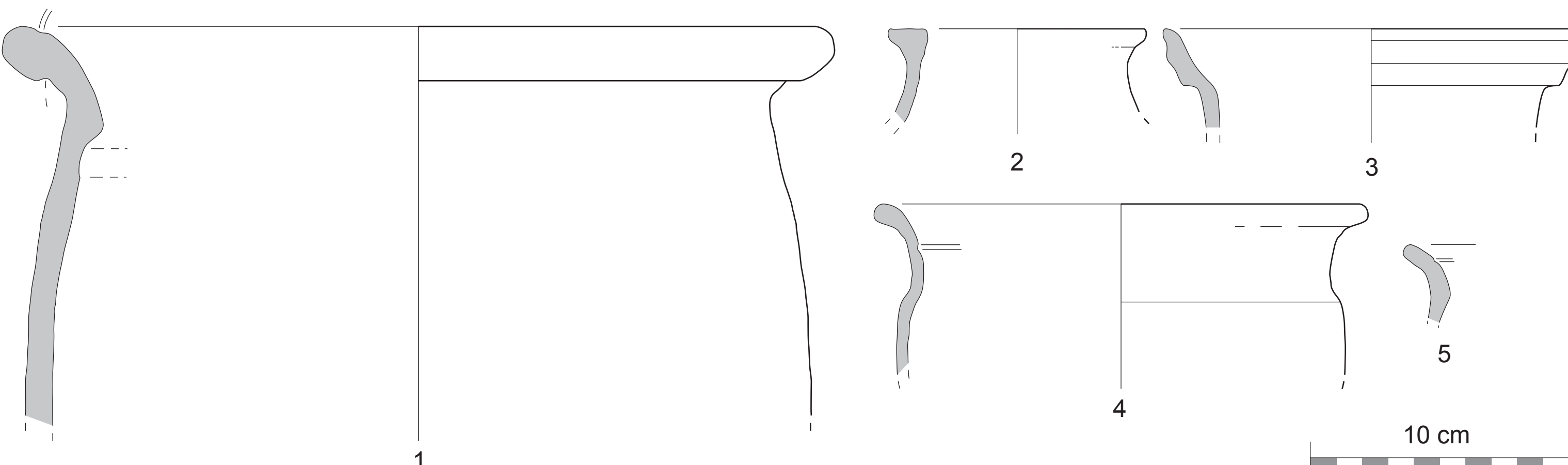

Fig. 4 : Commune claire :

- Phase 1 : 1. Similaire à *Ostia* IV, 94-95.

- Phase 2 : 2-3. Formes fermées / 4. Bertoldi & Pacetti 2010, *Catino* tipo 3 / 5. Similaire à *Ostia* IV, 94-95.

### 3.3 – Les formes : les mortiers

Cette catégorie céramique n'est présente que pour la phase 1. Elle compte une proportion similaire de production africaine et locale.

Fig. 5 : Mortiers :

Phase 1 : 1. Bonifay type 13B / 2. *Ostia* IV, 87.

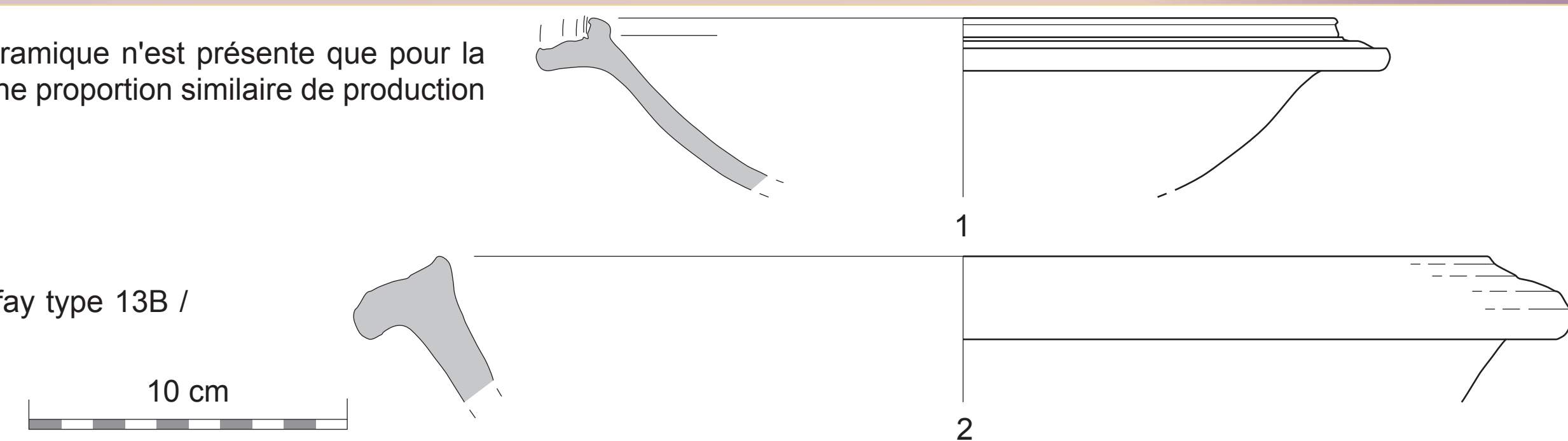

### 3.4 – Les formes : la céramique culinaire

La céramique de cuisson ne montre pas de changement global dans les fonctions. La phase 1 est constituée des formes tardives africaines traditionnelles, accompagnées de quelques formes plus locales. La phase 2 est essentiellement constituée de productions locales. Elle contient aussi deux tessons de couvercles de type bien différent dotés de dessins de chevaux. Ils sont accompagnés d'un texte trop effacé pour être déchiffré ou même décrit mais ne semblant pas être en lettres latines.

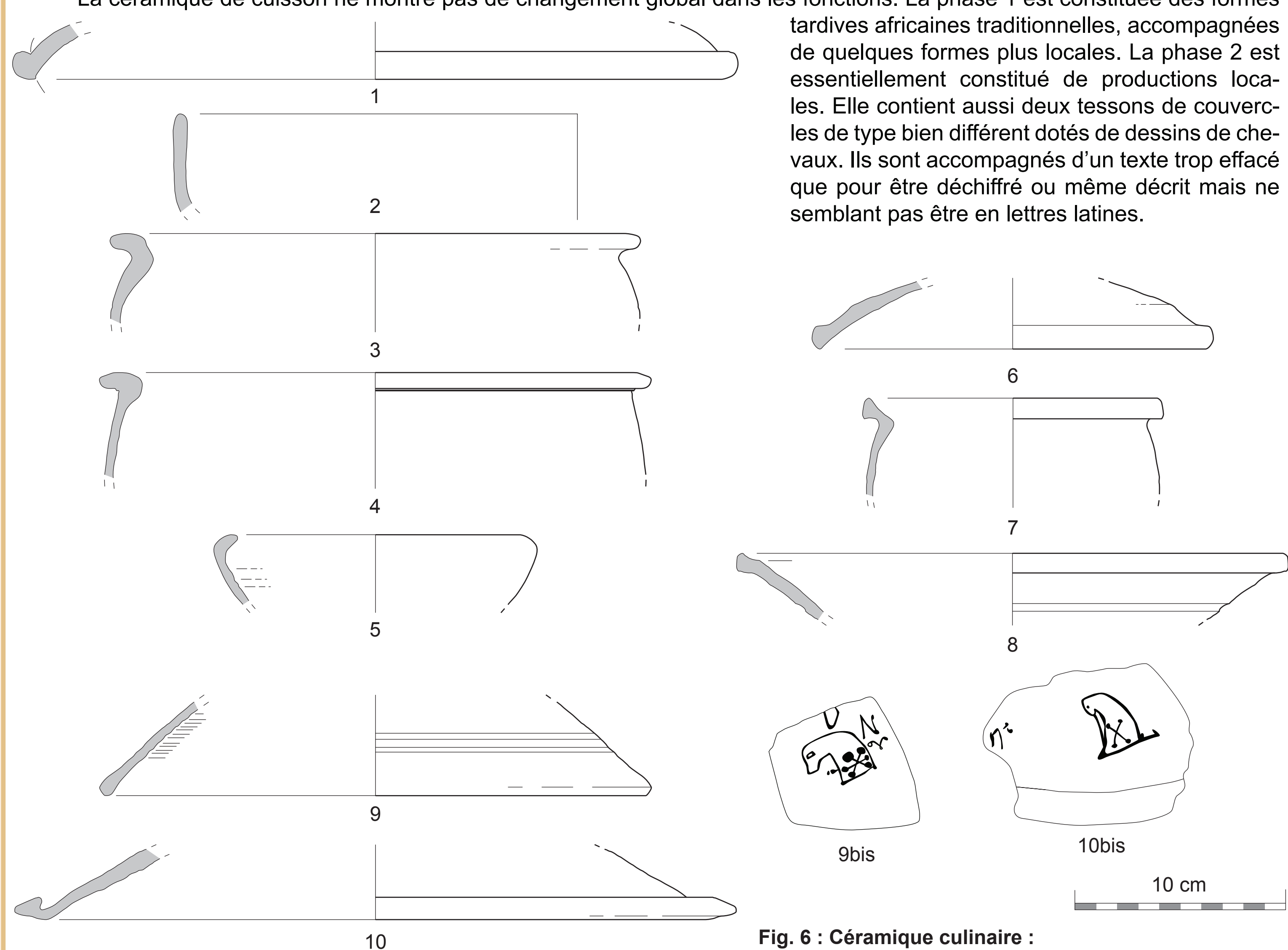

Fig. 6 : Céramique culinaire :

- Phase 1 : Culinaire africaine : 1. Hayes 195 tardif / 2. Hayes 181 C / 3. Marmite. Formes locales : 4. Bertoldi & Pacetti 2010, *Casseruola* tipo 8C / 5. Bertoldi & Pacetti 2010, *Tegame* tipo 25.

- Phase 2 : Culinaire africaine : 6. *Ostia* II, 302, variante tardive. Formes locales : 7. Bertoldi & Pacetti 2010, *Casseruola* tipo 10 / 8. Similaire au plat Fulford 1 / 9. Couvercle / 10. Similaire à Olcese 2003, *Coperchio* tipo 4

### 3.5 – Les formes : les amphores

Les amphores sont anecdotiques pour la phase 2. Les formes du début du V<sup>e</sup> siècle sont surtout africaines, accompagnées de nombreuses amphores italiennes et quelques rares amphores orientales. Les amphores espagnoles sont presque absentes. L'importance des amphores italiennes pour la période concernée par rapport aux amphores orientales est peu habituelle mais pas unique au sein des contextes contemporains.

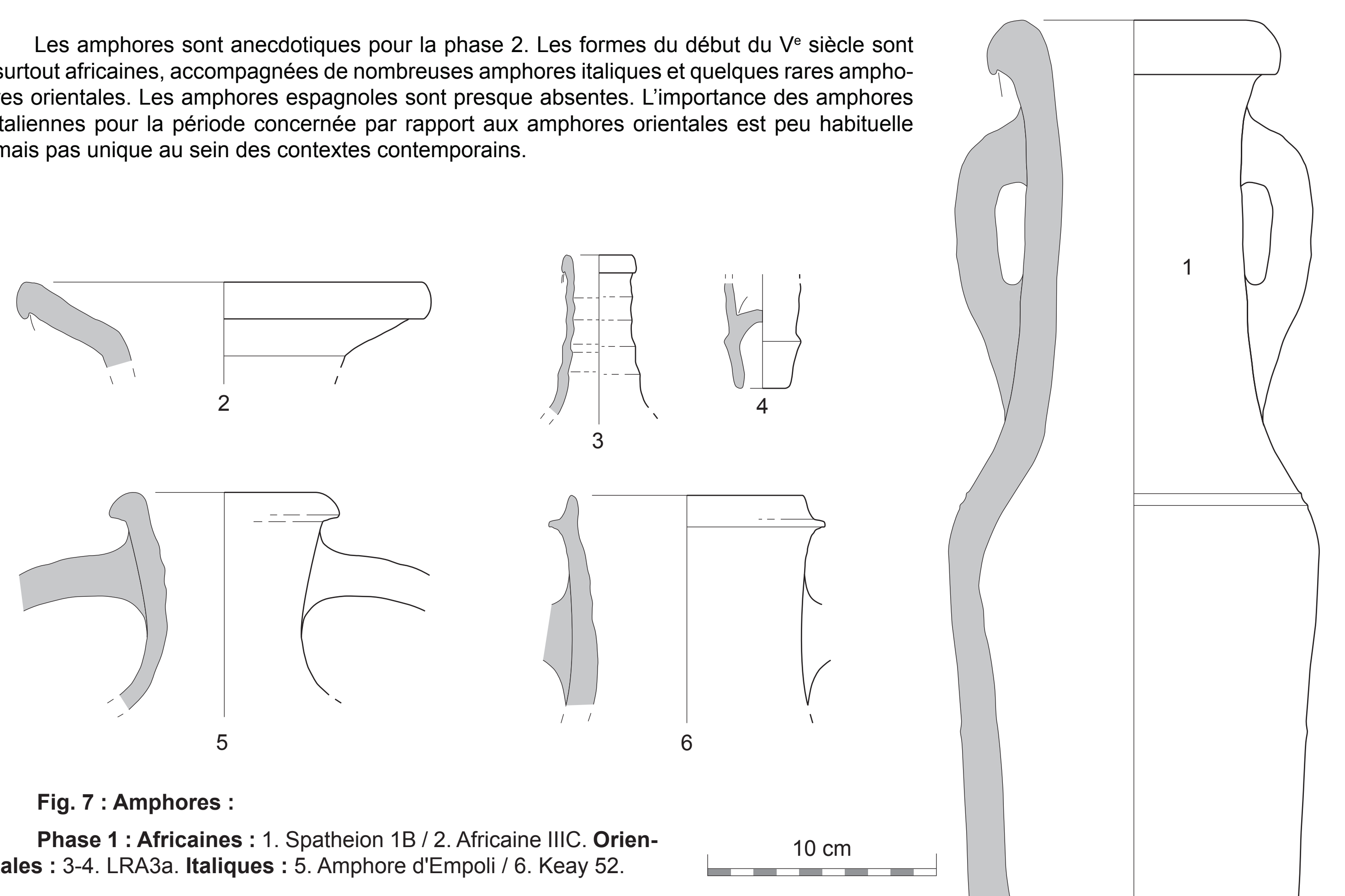

Fig. 7 : Amphores :

Phase 1 : Africaines : 1. Spatheion 1B / 2. Africaine IIIC. Orientales : 3-4. LRA3a. Italiennes : 5. Amphore d'Empoli / 6. Keay 52.

### 3.6 – Les formes : les autres catégories

Quelques autres catégories sont présentes dans la phase 1. Elle comprend tout d'abord deux céramiques à vernis rouge romaines, dont un plat. Elle dispose également de plusieurs opercules et d'un « vase piriforme » ayant également pu servir comme bouchon d'amphore.

Quelques céramiques résiduelles (vernis noir, sigillée italique et gauloise, parois fines) sont à noter pour les différentes phases mais apportent peu à leur compréhension.

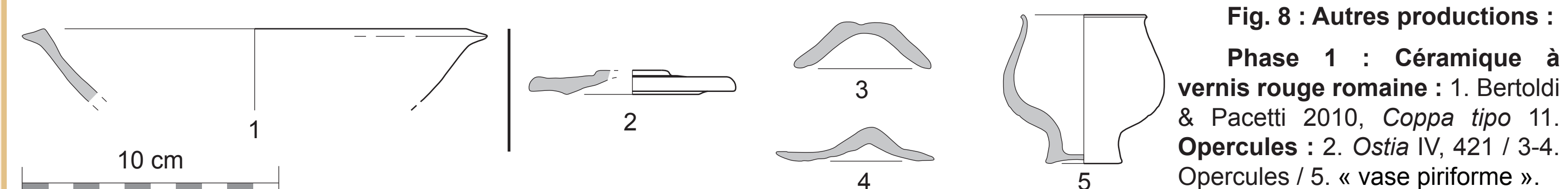

Fig. 8 : Autres productions :

Phase 1 : Céramique à vernis rouge romaine : 1. Bertoldi & Pacetti 2010, *Coppa* tipo 11. Opercules : 2. *Ostia* IV, 421 / 3-4. Opercules / 5. « vase piriforme ».

### 4 – Bibliographie fondamentale

- BERTOLDI T., *Guida alle anfore romane di età imperiale. Forme, impasti e distribuzione*. Roma 2012.
- BERTOLDI T., PACETTI F., "Materiali di V secolo dalla Basilica Iuliana sul Celio: analisi tipologica delle ceramiche comuni" dans *LRCW III*. BAR Int. Series 2185, Oxford 2010, pp. 433-446.
- BONIFAY M., *Etudes sur la céramique romaine tardive d'Afrique*. BAR Int. Series 1300, Oxford 2004.
- HAYES J.W., *Late Roman Pottery*. London 1972.
- KEAY S., *Late Roman Amphorae in the Western Mediterranean. A typology and economic study: the Catalan evidence*. BAR Int. Series 196, Oxford 1984.
- OLCESE G., *Ceramiche comuni a Roma e in area romana: Produzione, circolazione e tecnologia (tarda età repubblicana - prima età imperiale)*. Mantova 2004.
- *Ostia I-IV: Le terme del Nuotatore*. Studi Miscellanei, Roma 1968-77.
- PAVOLINI C., "Appunti sui 'vasetti ovoidi e piriformi' di Ostia" dans *MEFRA*, vol. 92 n°2. Roma 1980, pp. 993-1020.